

Prvek stabilní vodící stěny R100-90

61 Uherský Ostroh

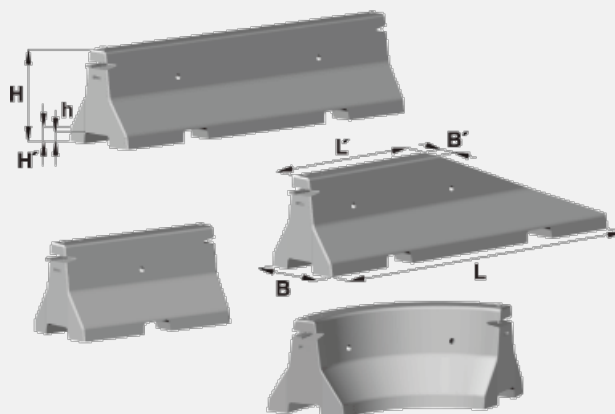

Trademark	Dimensions (cm)			Concrete Class	Volume (m ³)	Weight (kg)
	B	H	R			
ABH 40-19	45	50	100	C 30/37-XF4	0,1385	332

Usage:

Účelem stabilních vodících stěn je za určitých dopravně rychlostních podmínek dočasně opticky a fyzicky oddělit nebo rozdělit dopravní prostor (vozovku, parkoviště atd.). Mohou být použity i pro trvalé oddělení dopravy od klidových prostor nebo od parkovacích ploch či k vytváření dopravních ostrůvků a ostrovů. Stabilní vodící stěny lze použít tam, kde není normami a předpisy vyžadováno svodidlo nebo dočasné svodidlo a kde dovolená rychlost nepřesahuje 50 km/h. Na začátku a na konci vodící stěny musí být osazen náběhový dílec s výjimkou míst, která neumožňují náraz vozidla jedoucího po přilehle komunikaci. Prvek vodící stěny R100-90 je obloukový kus o vnějším poloměru 1000 mm, který slouží k plynulému zalomení vodící stěny o 90 stupňů, k vytváření kruhových objezdů apod. Výška všech prvků je jednotná - 500 mm. Prvky jsou vzájemně spojovány pomocí ocelového zámku, který umožňuje vzájemné směrové a výškové natočení prvků. V souladu s TP 156 jsou prvky stabilní vodící stěny posouzeny na tahovou únosnost 50 kN jak pro zámek, tak i průběžnou tahovou výztuž. Ve spodní ploše má podélné a příčné kanály, které slouží k odvodnění popř. k vedení kabelů. Pro případ požadované montáže ochranného zábradlí lze prvky stabilní vodící stěny opatřit při výrobě dodatečným ocelovým spojem M16. Spojovací prvky a zábradlí nejsou součástí dodávky prvků vodících stěn. Lze je objednat samostatně. Příčné kanály lze také využít pro manipulaci vysokozdvížným vozíkem. Specifické podmínky použití stanovují TP 156 Vodící stěny.