

Betonové svodidlo BSV typ ŽPSV 120/O

07 Čerčany

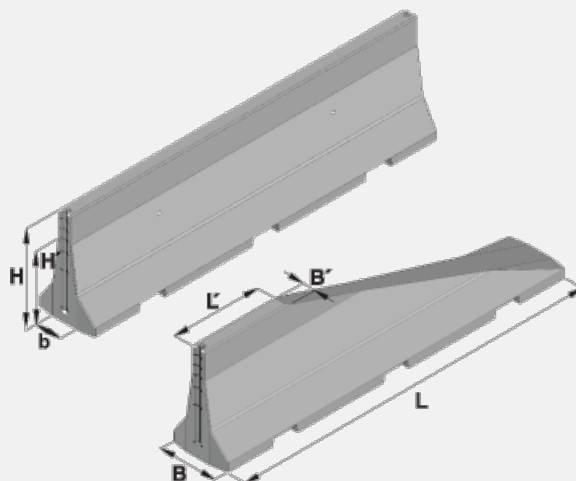

Trademark	Dimensions (cm)					Concrete Class	Volume (m3)	Weight (kg)
	L	B	H	B_1	B_2			
ABH 207-19	399	64	120	15	28	C 30/37-XF4	1,2745	3223

Usage:

Betonová svodidla BSV typu ŽPSV patří k silničním záchytným systémům, které jsou instalovány na krajnici nebo ve středním dělicím pásu pozemní komunikace (silnice, dálnice, mosty apod.). Účelem svodidel je zadržet a přeměřovat neovládané vozidlo při zajištění přiměřené bezpečnosti cestujících ve vozidle a jiných uživatelů pozemní komunikace.

Betonové svodidlo BSV typ ŽPSV 120/O je svodidlo oboustranné, výšky 1200 mm, navržené pro úroveň zadrženi H4b. Ocelový zámek patří do skupiny volných zámků a z toho vyplývají omezení použití na místech, kde hrozí rozpojení a spadnutí, např. na mostech. Nosný tahový systém svodidla tvoří průběžné ocelové pruty z betonářské oceli B500B, které jsou přivařeny na ocelové zámkové umístěné na koncích svodidla. Ocelový zámek je tvořen C profilem vyrobeným z ocelové trubky. Spojovací profil, svorník tvaru „brýlí“, je vytvořen ze dvou ocelových trubek, vzájemně spojených ocelovým plechem. Ocelové zámkové a svorníky umožňují snadné spojování a rozpojování. Tento způsob spoje velmi usnadňuje montáž a demontáž kteréhokoliv svodidla, případně celého úseku. Ocelový zámek umožňuje sestavovat svodidla o minimálním poloměru oblouku 60 m. Se svodidly je manipulováno pomocí zvedacích zařízení, obvykle jeřábů, a to s použitím textilních závěsů, které jsou provlečeny za krajní odvodňovací otvory nebo pomocí ocelových lan a tyčí skrz otvory, zřízených v horní třetině svodidla.

Technické parametry a podmínky prostorového zabudování upřesňují technické podmínky výrobce TP 01/2021/CZ ŽPSV.