

Nízká protihluková clona BR BARRIER

07 Čerčany

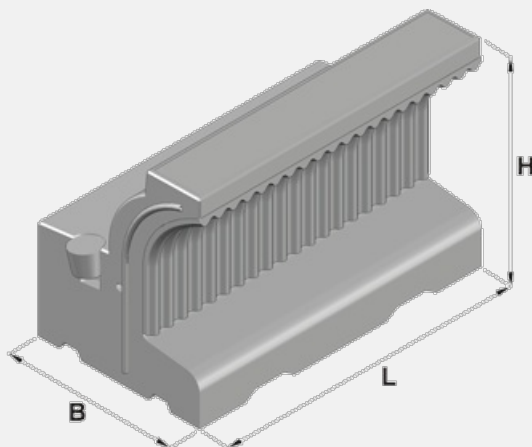

Trademark	Dimensions (cm)			Concrete Class	Volume (m ³)	Weight (kg)
	L	B	H			
IZX 580/19	199	115	140	C 35/45-XF4	1,5769	2824

Usage:

Nízké protihlukové clony SILENT jsou ukládány na podkladní ložnou vrstvu v úrovni zemní pláně železniční tratě ve vzdálenosti 1,730 m od osy koleje. Výška clony je 0,730 m nad temenem kolejnice, přičemž horní hrana dílce leží co nejtěsněji k průjezdnému průřezu drah. Nízká protihluková clona SILENT umožňuje evakuaci cestujících z kolejového vozidla, vytváří vnější pochozí pracovní stezku a ve směru ke koleji prostor přežití. Na straně ke koleji je dílec opatřen hlukově pohltivou vrstvou tvořenou recykláty s útlumem zvuku min. A3. Dílce se kladou na sraz, styčná spára je utěsněna pryžovým profilem zasazenám na jedné straně do dílce. Vzájemná poloha dílců je fixována zapuštěnými pryžovými čepy. Z vnější strany koleje jsou dílce opatřeny závitovými pouzdry (úchyty) pro manipulaci při montáži a pro vytažení kteréhokoliv při zásahu záchranných složek v mimořádné události na dráze. Nízké protihlukové clony jsou na předmětem průmyslové ochrany a veškerá práva jsou vyhrazena, ŽPSV je licenčním výrobcem.