

Zakázková výroba schodišťových ramen; podest; desek a stupňů

41 Litice

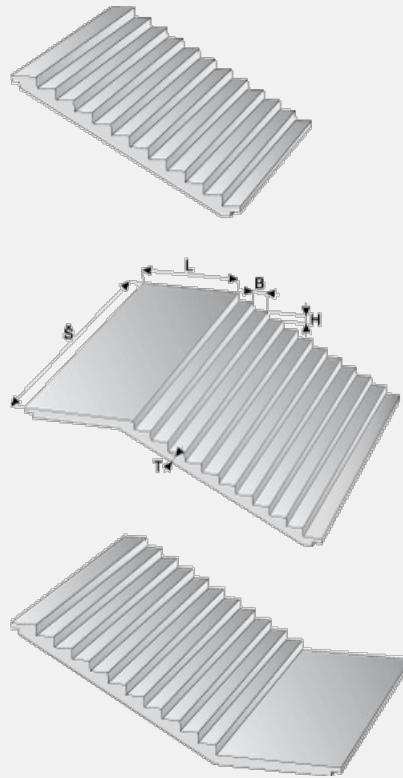

Trademark	Dimensions (cm)		
	L	B	H
ZV 007	*	*	*

Usage:

* - dle projektové dokumentace, bez omezení

Prefabrikované dílce schodišťových ramen přímých včetně stupňů a podest tvoří tradiční součást montovaných stěnových a skeletových systémů občanských a průmyslových objektů. Jejich použití je vhodné i u staveb prováděných zděnou nebo monolitickou technologií. Jejich největší výhodou spočívá v rychlosti montáže a okamžitou zatížitelností.

Maximální počet stupňů schodišťového ramene je 20 stupňů (výška podstupnice max. 200 mm, šířka nástupnice max. 350 mm). Podestu lze zhotovit na úkor počtu stupňů, úhel sklonu cca 30 stupňů.