

## Zakázková výroba prefabrikovaných přesýpaných systémů Matire®

41 Litice

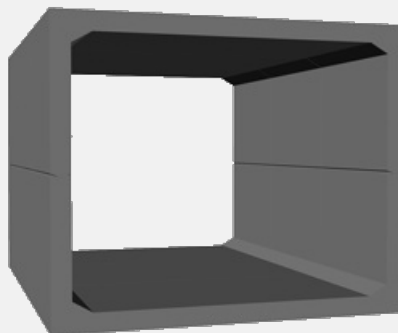
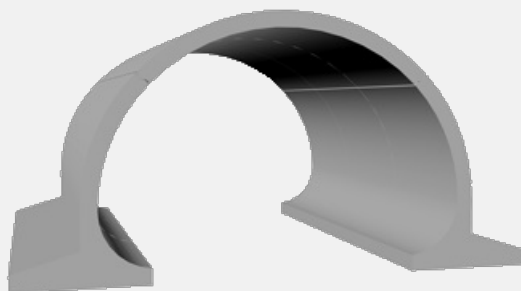

Trademark	Dimensions (cm)		
	L	B	H
ZV 018	**	**	**

### Usage:

\*\* - dle projektové dokumentace, bez omezení

Patentované prefabrikované přesýpané systémy Matire® nacházejí uplatnění především jako mosty a podchody, retenční nádrže a propustě, podzemní místnosti a jako hloubené tunely. V nabídce jsou dva základní druhy - obloukový Modularch® a rámový OptiCadre®. Oba systémy využívají důmyslného příčného rozdělení profilu a interakce se zásypovým tělesem, což umožňuje navrhovat jednotlivé prvky jako velice subtilní konstrukce. Pro každou zakázku a objekt se provádí samostatný statický výpočet, který určí tloušťku prvků a stupeň vyztužení. Ze systémů je tak možno zhotovit např. mosty převádějící biokoridor přes nově budované komunikace s minimálním nahodilým zatížením, ale i mosty pod letištními pojezdovými plochami se zatížením od dopravních letadel v rádech stovek tun. Pro každý prvek se také používá jiná třída betonu v závislosti na požadavku zadání stavby a stupně vlivu prostředí. Díky výše uvedenému je možné navrhovat dílce maximálně efektivně - šetrně k životnímu prostředí a zároveň k rozpočtu investora.

Klenbový prefabrikovaný systém Modularch CM4® se skládá ze čtyř základních prvků - klenba, dva boční dílce a monolitické nebo prefabrikované dno, event. patky pro větší rozpory. Systém se dělí podle průřezové plochy která nabízí výběr již od 3,5m až do 120,0m (na zakázku i více), což odpovídá čistému rozponu v jednom poli od 2,5m až do zhruba 20m. Podle průřezové plochy standardního prstence (poloměr klenby je shodný s poloměrem bočního dílce) se pak označuje příslušný boční díl a klenba tuto plochu tvoří. Horizontální styk je řešen jako kloubový a je tvořen podélným „poloválcovým“ kloubem (součást klenby) vsazeným do podélné jamky (součást bočního dílce). Díky detailu, kdy každý boční dílec přechází v klenbu přesně pod úhlem 45°, je možno boční dílce a klenby jednotlivých velikostí mezi sebou libovolně kombinovat. To zaručuje systému jedinečnou flexibilitu při řešení a hledání vhodného řešení pro zadaný úkol. V současné době firma ABM Mosty vlastní 20 bednění pro klenbu a 15 bednění pro boční dílce, tj. teoreticky na 300 různých kombinací!

Tloušťka prefabrikovaných bočních dílců a kleneb je pro jednu konstrukci konstantní a pohybuje se nejčastěji v rozmezí 180 až 340mm, odstupňováno v 40mm krocích. Podélný rozměr dílců je většinou limitován možností dopravy a jako základní je brán modulový rozměr 2500mm. Způsobu ukončení konstrukce je hned několik - monolitické opěrné zdi a křídla nebo různé druhy vyztužených násypů. Výhodný pro CM4 systém je použití standartních bočních dílců se zkosenými hranami tvořícími přirozený přechod z uzavřeného prstence do otevřeného portálu.

Systém může být rozšířen z jednokomorového na vícekomorový použitím speciálních vnitřních vertikálních zdí obsahujících v koruně dva

zrcadlově umístěné jamkové spoje a nebo jednoduše spárováním základních prstenců. Systém Opti-Cadre® sdílí mnoho společných charakteristik se systémem Matiere CM4® a používá se především pro objekty s malým nadnásypem. Opět se skládá ze čtyř základních prvků, nicméně v tomto případě je příčný profil rámového tvaru. Systém se tedy skládá z horního polorámu, dvou bočních dílců a prefabrikovaného nebo monolitického dna, event. patek pro větší rozpony. Systém Opti-Cadre® je určen pro rozpony 4,0 až 15 metrů se světlou výškou 2,5 až 8,0 metrů. Na rozdíl od systému Modularch® se dílce neoznačují dle plochy vepsané, ale jednoduše dle světlého rozponu a výšky. Modulový rozměr je opět běžně 2500mm, pro větší rozpony zpravidla nad 10 metrů je pak nutno rozměr modulu zmenšit z důvodu hmotnosti dílců. Tloušťka jednotlivých prvků konstrukce se běžně pohybuje mezi 300mm až 500mm v 50mm krocích.

Výhradním držitelem licence pro Matiere® systémy v ČR, Polsku a na Slovensku je společnost ABM Mosty, která dodává systémy stylem „na klíč“, tj. zajišťuje statický návrh a výrobní dokumentaci, výrobu dílců, dopravu a vlastní montáž objektů. Výhradním výrobcem dílců pro ČR a SR je společnost ŽPSV a.s.. Pro více informací kontaktujte prosím:

ABM Mosty s.r.o.  
V Celnici 1031/4  
110 00 Praha 1  
tel: +420 224 931 362  
[www.abmeurope.com](http://www.abmeurope.com)