

Rektifikační podpora tramvajová R01

61 Uherský Ostroh

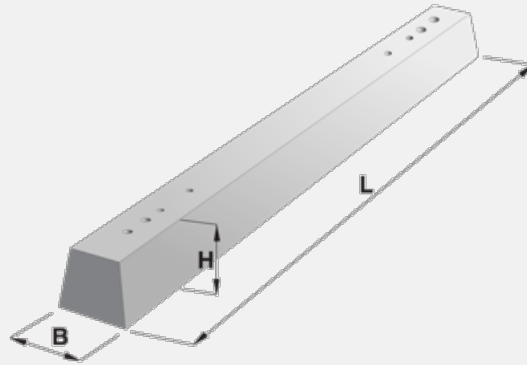

Trademark	Dimensions (cm)			Concrete Class	Volume (m3)	Weight (kg)
	L	B	H			
ABX 100-19	240	24	19,5	C 45/55-XF1	0,0920	225

Usage:

Rektifikační podpora tramvajová R01 (B 03 DPR) slouží jako pomocný prvek pro výstavbu tramvajové trati s použitím upevnění systému W-Tram od firmy Vossloh. Tento typ podpory slouží pouze k zajištění rozchodu během výstavby tramvajové trati. Umožňuje také využití pro výšku rektifikaci kolejového roštu (závit M24).

Prvek je vyroben z vláknobetonu.

Použití rektifikační podpory pro jiné účely je zakázáno.

Upevnění W-tram pro kolejnici NT1/NT3 bez úklonu úložné plochy.