

Pražec B91T/2ZK

61 Uherský Ostroh

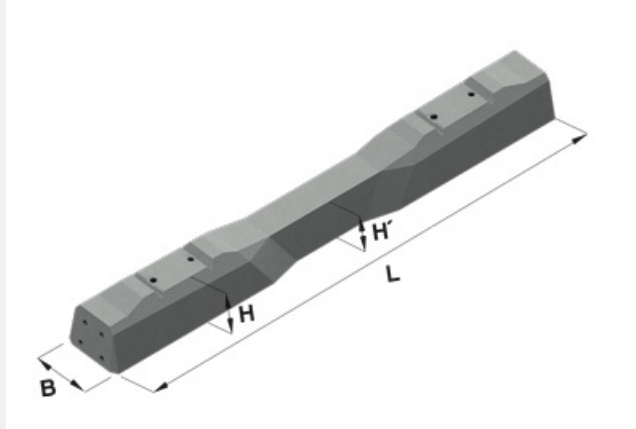

Trademark	Dimensions (cm)				Concrete Class	Volume (m ³)	Weight (kg)
	L	B	H	H ₁			
APP 14-19.030	240	30	22	18	C 50/60-XF1	0,115	280

Usage:

Výroba a dodávka betonových předepjatých pražců typu B 91T ZK s pružným bezpodkladnicovým upevněním kolejnic firmy Vossloh návrhového rozchodu 1437 mm určených pro zabudování do železničních drah v majetku České republiky, se kterými má právo hospodařit Správa železnic, státní organizace.

Pražec B 91 T/2 ZK:

Pražec s upevněním W 14, E 14 pro kolejnic 49 E1 (S 49) s úklonem úložné plochy 1:40

Pražec B 91 T/2 R ZK:

Pražec s upevněním W 14, E 14 pro kolejnic 49 E1 (S 49) s úklonem úložné plochy 1:40, s rozšířením rozchodu + 10 mm.

Rychlost 120 km/hod – rychlostní pásmo 0-2 – hmotnost na nápravu 18 t (ANO), 22,5 t (ANO), 25 t (ANO)

Rychlost 160 km/hod – rychlostní pásmo 0-3 – hmotnost na nápravu 18 t (ANO), 22,5 t (ANO), 25 t (ANO)

Poznámka:

Pražec je tvarově stejný jako pražec B91T, liší se pouze délkou. Tyto pražce jsou určeny jako náhlada za pražce SB 8 a B03.